

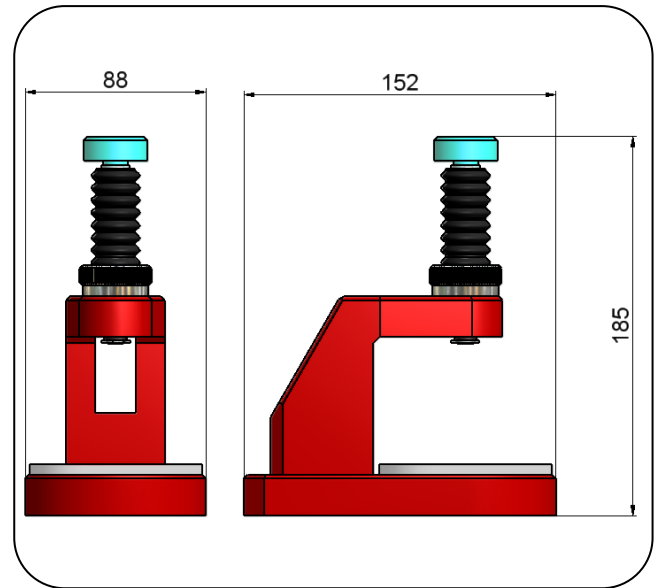

## Potence pour posage des cadrans Type PC-4



Copyright © 2010-2011 by hormec

### Potence pour cadrans vissés Type PC-4

- tournevis positionnés à couple de serrage réglable
- cadran maintenu au moyen d'un tasseau à ressort

### Potence pour système à verrous

Potence de base identique comprenant:

- poussoirs positionnés pour ouverture et fermeture des verrous
- profondeur d'insertion réglable

### Potence pour cadrans chassés

Potence de base identique comprenant:

- broche positionnée avec tasseau de chassage
- orientation du tasseau en fonction de la position des pieds de cadran

### Avantages

Passage rapide d'un calibre à l'autre par simple changement du tasseau d'appui-cadran et de l'ensemble inférieur monté et positionné, comprenant: plaque de base, porte-pièces et tournevis (ou poussoirs)

**Encombrement:** 210x150x185mm

**Poids:** 2.1 Kg

### Apparat für geschraubte Zifferblätter Typ PC-4

- Positionierte Schraubenzieher mit einstellbarer Rutschkupplung
- Das Zifferblatt wird mittels eines gefedernten Niederhalters angepresst

### Apparat für Riegelsystem

Grundapparat identisch enthaltend:

- Positionierte Drücker zum Öffnen und Schliessen der Riegel
- Einstellbare Verriegelungstiefe

### Apparat für eingepresste Zifferblätter

Grundapparat identisch enthaltend:

- Positionierten Pressdorn mit Einpressniederhalter
- Ausrichtung gemäss der Position der Zifferblattfüsse

### Vorteile

Schnellwechsel von einem Kaliber zum andern durch Auswechseln des Zifferblattniederhalters und des montierten und positionierten Unterteils bestehend aus: Arbeitsplatte, Werkhalter und Schraubenzieher (oder Drücker)

**Aussenmasse:** 210x150x185mm

**Gewicht:** 2.1 Kg

### Apparatus for screwed dials, Type PC-4

- positionable, adjustable-torque screwdrivers
- dials held in place by spring-loaded disk

### Apparatus for bolt-fixed dials

with following special features:

- positionable plungers for inserting and withdrawing bolts
- adjustable insertion depth

### Apparatus for press-fit dials

with following special features:

- positionable ram and dial-pressing disk
- dial disk positionable according to dial feet.

### Advantages

Fast switching from one caliber to another by simple changing of the dial pressing disk and the lower assembly comprising: baseplate, movement holder and screwdrivers (or plungers)

**Dimensions:** 210x150x185mm

**Weight:** 2.1 Kg